

EVOSTA

110-127V

INSTRUCTION





US The appliance may be used by children over 8 years old and by persons with reduced physical, sensory or mental capacities, or who lack experience or knowledge, on condition that they are under supervision or after they have received instructions concerning the safe use of the appliance and the understanding of the dangers involved. Children must not play with the appliance. Cleaning and maintenance intended to be carried out by the user must not be performed by children without supervision.

FR L'appareil peut être utilisé par des enfants de 8 ans au moins ou par des personnes aux capacités physiques, sensorielles ou mentales réduites, ou sans expérience ou ne disposant pas des connaissances nécessaires, à condition qu'ils/elles soient sous surveillance et qu'ils/elles aient reçu des instructions quant à l'utilisation sécurisée de l'appareil et qu'ils/elles comprennent les dangers qui y sont liés. Les enfants ne doivent pas jouer avec l'appareil. Le nettoyage et l'entretien qui sont à la charge de l'utilisateur ne doivent pas être effectués par des enfants sans surveillance.

IT L'apparecchio può essere utilizzato da bambini di età non inferiore a 8 anni e da persone con ridotte capacità fisiche, sensoriali o mentali, o prive di esperienza o della necessaria conoscenza, purché sotto sorveglianza oppure dopo che le stesse abbiano ricevuto istruzioni relative all'uso sicuro dell'apparecchio e alla comprensione dei pericoli ad esso inerenti. I bambini non devono giocare con l'apparecchio. La pulizia e la manutenzione destinata ad essere effettuata dall'utilizzatore non deve essere effettuata da bambini senza sorveglianza.

DE Das Gerät darf nur dann von Kindern ab 8 Jahren und von Personen benutzt werden, deren sensorische oder mentale Fähigkeiten eingeschränkt sind, oder denen es an Erfahrung oder Kenntnissen mangelt, wenn sie überwacht werden oder wenn sie Anleitungen für den sicheren Gebrauch des Gerätes erhalten haben und die mit ihm verbundenen Gefahren kennen. Nicht zulassen, dass Kinder mit dem Gerät spielen. Die dem Benutzer obliegenden Reinigungs- und Wartungsarbeiten dürfen nicht von unbeaufsichtigten Kindern durchgeführt werden.

NL Dit toestel mag gebruikt worden door kinderen die ouder zijn dan 8 jaar en door personen met beperkte fysieke, sensorische of psychische vermogens, of door personen die geen ervaring en kennis hebben in het gebruik van deze apparatuur, uitsluitend wanneer dit gebeurt onder toezicht of instructie van andere personen die voor hun veiligheid instaan, en mits de betreffende en mogelijke risico's worden begrepen. Kinderen mogen niet met het toestel spelen. De reiniging en het onderhoud die/dat moet uitgevoerd worden door de gebruiker, mag niet uitgevoerd worden door kinderen waarop geen toezicht wordt gehouden.

ES Este aparato puede ser utilizado por niños mayores de 8 años y personas con alguna discapacidad física, sensorial o mental o sin experiencia y/o conocimientos previos, siempre y cuando estén supervisados y/o instruidos sobre el uso seguro de la unidad y los riesgos que conlleva. Los niños no deben jugar con el aparato. La limpieza y el mantenimiento a realizar por el usuario podrá ser llevado a cabo por niños siempre y cuando estén vigilados.

SE Apparaten får användas av barn över 8 år eller personer med nedsatt fysisk eller psykisk förmåga eller utan erfarenhet och kunskap förutsatt att det sker under överinseende eller efter att de har informerats om säker användning av apparaten och har förstått vilka faror som är förknippade med apparaten. Barn får inte leka med apparaten. Rengöring och underhåll som ska utföras av användaren får inte utföras av barn utan överinseende.



PL

Urządzenie może być używane przez dzieci powyżej 8 roku życia i przez osoby o ograniczonych zdolnościach fizycznych, czuciowych i umysłowych a także przez osoby nie posiadające wiedzy i doświadczenia pod warunkiem że będą one nadzorowane lub poinstruowane na temat bezpiecznego korzystania z urządzenia i na temat zagrożeń związanych jego nieprawidłowym użytkowaniem. Dzieci nie powinny bawić się urządzeniem. Czynności czyszczenia i konserwacji wskazane do wykonywania przez użytkownika nie mogą być wykonywane przez dzieci bez koniecznego nadzoru.

SK

Pristroj môže byť používaný deťmi staršími ako 8 rokov a osobami s obmedzenými fyzickými, zmyslovými alebo psychickými schopnosťami alebo bez skúseností alebo bez potrebných znalostí v prípade, ak sú pod dohľadom alebo ak im boli poskytnuté príslušné inštrukcie na bezpečné použitie prístroja a na pochopenie súvisiaceho nebezpečenstva. Deti sa nesmú hrať so prístrojom. Čistenie a údržba má byť zverená užívateľovi a nemá byť vykonaná deťmi bez dohľadu.

TR

Cihaz, 8 yaşından küçük olmayan çocuklar ve fiziksel, duyuşal veya zihinsel yetenekleri tam gelişmemiş kişiler veya cihazı hiç kullanmamış veya cihaz hakkında gerekli bilgiye sahip olmayan kişiler tarafından, sadece denetim altında tutuldukları sürece veya cihazın güvenliğini içinde kullanımına dair ve bundan kaynaklanabilecek riskleri anlayabilecek şekilde bilgilendirildikten sonra kullanılabilir. Çocuklar cihaz ile oynamamalıdır. Kullanıcı tarafından yapılması gereken temizleme ve bakım işlemleri, kendilerine nezaret eden biri olmadıkları sürece çocuklar tarafından yapılmamalıdır.

RU

Агрегат не предназначен для использования детьми младше 8 лет и лицами с физическими, сенсорными или умственными ограничениями, или же не имеющими опыта или знания обращения с агрегатом, если это использование не осуществляется под контролем лиц, ответственных за их безопасность, или после обучения безопасному использованию агрегата и связанным с этим риском. Не поручать чистку и обслуживание, являющиеся обязанностью пользователя, детям без надзора.

RO

Aparatul poate fi utilizat de copii nu mai mici de 8 ani și de persoane cu capacități fizice, senzoriale sau mentale reduse, sau fără experiența sau cunoașterea necesară, cu condiția să fie supravegheate sau după ce au primit instrucțiuni referitoare la utilizarea sigură a aparatului și la înțelegerea pericolelor inerente acestuia. Copiii nu trebuie să se joace cu aparatul. Curățirea și întreținerea destinată să fie efectuată de utilizator nu trebuie să fie efectuată de copii nesupravegheați.

GR

Η συσκευή δεν προορίζεται για χρήση από παιδιά μικρότερα των 8 ετών, από άτομα με ειδικές ανάγκες, ή από άτομα που δεν διαθέτουν την απαιτούμενη πείρα και κατάρτιση, εκτός και αν παρευρίσκεται ένα άτομο υπεύθυνο για την ασφάλειά τους ή υπάρχει επίτηρηση, ή έχουν λάβει τις κατάλληλες οδηγίες για τη χρήση της συσκευής. Πρέπει πάντα να επιτηρείται τα παιδιά, ώστε να αποκλειστεί το ενδεχόμενο να παίξουν με τη συσκευή. Οι εργασίες καθαρισμού και συντήρησης που είναι αρμοδιότητα του χρήστη, δεν επιτρέπεται να γίνονται από παιδιά χωρίς επίτηρηση.

PT

O aparelho pode ser utilizado por crianças de idade não inferior a 8 anos e por pessoas com capacidades físicas, sensoriais ou mentais reduzidas, ou que não tenham a experiência ou os conhecimentos necessários, desde que estejam vigiadas ou depois de instruídas relativamente à utilização segura do aparelho e alertadas sobre os perigos relativos. As crianças não podem brincar com o aparelho. A limpeza e a manutenção que devem ser efectuadas pelo utilizador, não podem ser realizadas por crianças não vigiadas.

FI

Laitteen käyttö on sallittu vähintään 8-vuotiaalle lapsille ja sellaisille henkilöille, joiden fyysinen, aisteihin liittyvät tai henkinen toimintakyky on rajoittunut tai joilla ei ole kokemusta tai tietoa laitteen käytöstä sillä ehdolla, että heitä valvotaan ja opastetaan laitteen turvalliseen käyttöön liittyen ja että he tuntevat sen käyttöön liittyvät vaarat. Lasten ei saa antaa leikkiä laitteella. Käyttäjälle kuuluvia puhdistus- ja huoltotöitä ei saa antaa lasten tehtäväksi ilman valvontaa.

DK Dette apparat må kun benyttes af børn over 8 år og af personer med fysiske eller mentale handicaps eller uden erfaring eller kendskab til brugen af apparatet, hvis dette sker under opsyn, eller hvis disse har modtaget sikker instruktion i brugen af apparatet og forstået de risici, der er forbundet herved. Børn må ikke lege med apparatet. Rengøring og vedligeholdelse, som påhviler brugeren, må ikke udføres af børn, der ikke er under opsyn.

CZ Přístroj smí používat i děti starší 8 let a osoby s omezenými fyzickými, smyslovými či duševními schopnostmi nebo bez zkušeností či nezbytných znalostí, pokud jsou pod dohledem nebo pokud obdržely příslušné pokyny ohledně bezpečného použití přístroje a byly seznámeny s veškerým souvisejícím nebezpečím. Přístroj není určený k hraní pro děti. Čištění a údržbu má vykonávat uživatel přístroje a nikoliv děti bez dohledu.

HU A berendezést megfelelő felügyelet mellett 8 éves idősebb gyermekek, csökkent fizikai, érzékszervi vagy értelmi képességekkel rendelkezők, tapasztalat vagy megfelelő ismeretekkel nem rendelkező személyek is használhatják abban az esetben ha a berendezés biztonságos használatáról és a vele kapcsolatos veszélyekről előzetes tájékoztatást kaptak. A berendezés nem játékszer. A berendezés tisztítása és karbantartása a felhasználó feladata, tilos felügyelet nélkülül gyerekeket megbízni ezzel a feladattal.

SI Aparat lahko uporabljajo otroci, stari najmanj 8 let, ter osebe z zmanjšanimi fizičnimi, senzornimi ali duševnimi sposobnostmi, prav tako tudi neizkušene ali nepodučene osebe, pod pogojem, da so pod nadzorom oziroma so dobile ustrezna pojasnila v zvezi z varno uporabo aparata ter v zvezi z nevarnostmi, ki izhajajo iz uporabe aparata. Otroci se z aparatom ne smejo igrati. Čiščenja in vzdrževanja, ki jih mora izvajati uporabnik, ne smejo opraviti otroci brez ustreznega nadzora.

BG Уредът може да се използва от деца на възраст над 8 години и от лица с ограничени физически, сетивни или умствени умения или без опит, или непритежаващи необходимите знания, само под надзор или ако същите са получили инструкции за безопасното използване на уреда и за осъзнаването на свързаните с него опасности. Децата не трябва да си играят с уреда. Почистването и поддръжката, предвидени да се извършват от страна на потребителя, не трябва да се извършват от деца без надзор.

EE Vähemalt 8-aastased lapsed, piiratud füüsiliste, sensoorsete või vaimsete võimetega isikud ja isikud, kellel pole kogemusi või piisavaid teadmisi, võivad seadet kasutada ainult järelevalve all või pärast seda, kui nad on saanud seadme ohutuks kasutamiseks piisavalt juhiseid ning mõistnud kasutamiseiga seonduvaid ohte. Lapsed ei tohi seadmega mängida. Seadme puhastus- ja hooldustööd, mida kasutaja peab ise tegema, ei tohi teha lapsed.

LV Ierīci nevar izmantot bērni, kas ir jaunāki par 8 gadiem un cilvēki ar samazinātām fiziskām, sensorām vai garīgām spējām, vai arī cilvēki bez pieredzes vai bez nepietiekamām zināšanām, ja nu tikai viņus uzrauga vai arī pēc tam, kad viņi saņēma instrukcijas, atbilstībā ar ierīces drošu izmantošanu un no tās izraisošām briesmām. Bērniem nedrīkst rotāties ar ierīci. Tīrīšanu un tehnisko apkopi, kas ir jāveic lietotājam, nedrīkst veikt bērni bez uzraudzības.

LT Įrenginiu negali naudotis vaikai iki 8 metų amžiaus ir žmonės su fizine ar protine negalia arba patirties bei atitinkamų žinių neturintys žmonės be už jų saugumą atsakingo asmens priežiūros arba specialių nurodymų, susijusių su saugiu įrenginio naudojimu ir su pavojais, kuriuos įrenginys gali sukelti. Vaikams neturi būti leidžiama žaisti su įrenginiu. Įrenginio valymo ir priežiūros darbu, kuriuos turi atlikti naudotojas, negali atlikti vaikai be atitinkamos priežiūros.

UA

Цей прилад можуть використовувати діти віком від 8 років та особи з обмеженими фізичними, сенсорними чи розумовими здібностями або недостатнім досвідом і знаннями, якщо вони перебувають під наглядом або одержали вказівки стосовно безпечного використання приладу і розуміють пов'язані з ним ризики. Не дозволяйте дітям гратися з приладом. Не можна доручати чищення або технічне обслуговування, які має виконувати користувач, дітям без відповідного догляду.

CN

该设备可供8岁以上儿童使用，因此身体、感觉或精神协调能力稍差的人，或缺乏经验或相关知识的人，必须在监管下使用该设备，或按照安全使用说明来操作，获知危险性所在。孩子不能玩弄设备。清洁和维护应由用户执行，不能在无监督的情况下由孩子进行。

HR

Uređaj mogu rabiti djeca koja nisu mlada od osam godina kao i odrasli sa smanjenim fizičkim, osjetnim ili mentalnim sposobnostima, ili bez iskustva odnosno dovoljnog znanja, pod uvjetom da su pod nadzorom ili da su primili upute o sigurnoj uporabi uređaja, te da su shvatili opasnosti koje su za isti vezani. Djeca se ne smiju igrati s uređajem. Čišćenje i održavanje koje mora obavljati korisnik, ne smiju obavljati djeca bez nadzora.

ع

الجهاز من الممكن استخدامه من قبل أولاد عمرهم لا يقل عن 8 سنوات ومن قبل أشخاص ذوي القدرات الجسمانية الحسية أو العقلية المنخفضة. أو من قبل أشخاص بدون الخبرة أو المعرفة الضرورية. بشرط أن يتم ذلك تحت إشراف أو بعد أن يتم حصولهم على الإرشادات المتعلقة بالاستعمال الآمن للجهاز وفي فهم المخاطر المربوطة به. ممنوع أن يلعب الأطفال في الجهاز. عملية التنظيف والصيانة المفروض القيام بها من قبل المستخدم يجب ألا تتم على يد الأولاد دون إشراف.



Radiators
Radiatori
Radiateurs
Kühler
Radiadores
Radiatoren
Radiaattorit
Radijatori
Θερμαντικά
σώματα
Grzejniki
Радиатори



Underfloor Heating
Riscaldamento a pavimento
Chauffage au sol
Fußbodenheizung
Calentamiento por suelo
Golvvärme
Lattialämmitys
Podno grijanje
Ενδοδαπέδια θέρμανση
Ogrzewanie podłogowe
Подполово нагрыване



PN MAX 145 psi, 1.0 MPa (10 bar)

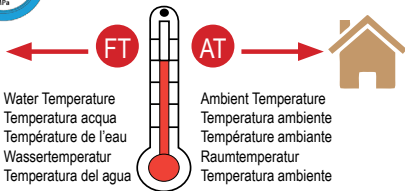

EVOSTA

FT °F (°C)	AT °F (°C)
215 (95)	104 (40)
158 (70)	113 (45)

P MIN (194°F) 0,1 MPa (14.5 psi)

EVOSTA 110-127 V

CS

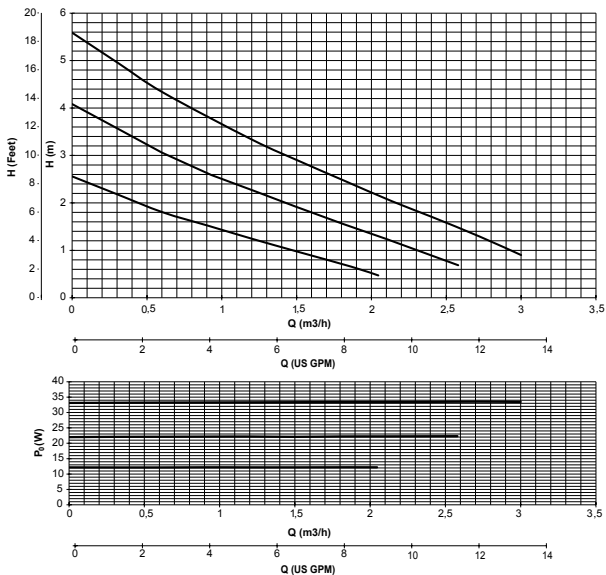

CP

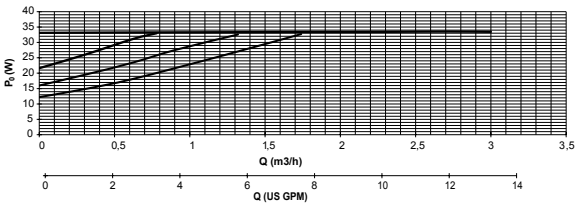
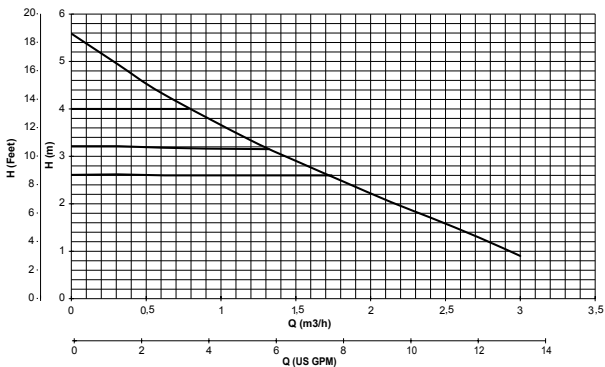

PP

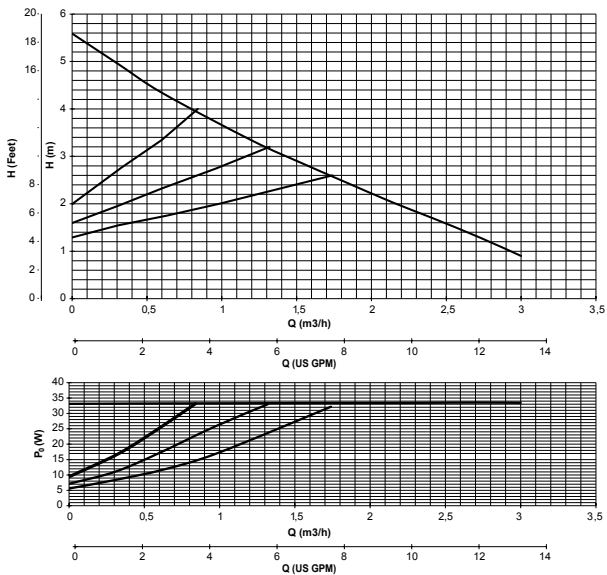

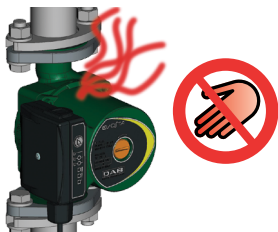

US - High temperature
 FR - Température élevée
 IT - Temperatura elevata
 DE - Hohe Temperatur
 NL - Hoge temperatuur
 ES - Temperatura alta



US - Caution: Hot water!
 FR - Attention eau à haute température
 IT - Attenzione acqua ad alta temperatura
 DE - Vorsicht! Sehr heißes Wasser
 NL - Let op, water op hoge temperatuur
 ES - Atención agua a alta temperatura

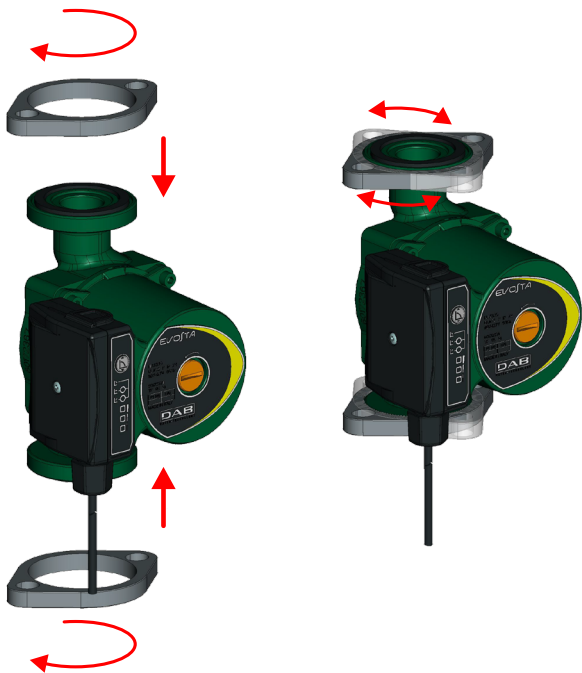

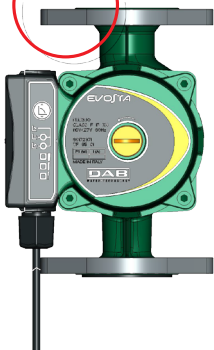
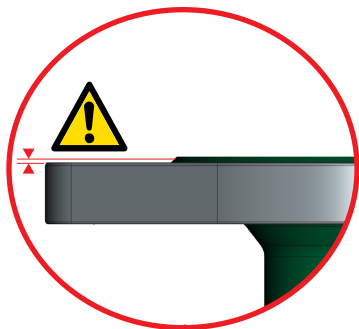

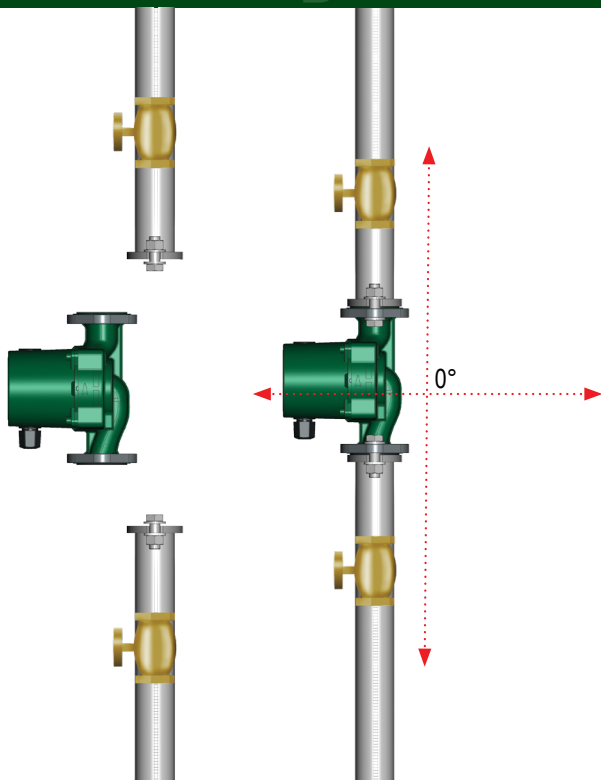

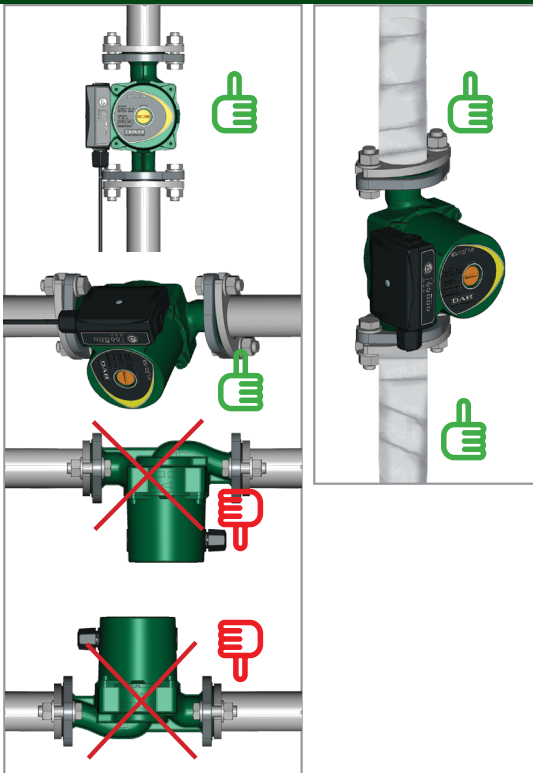

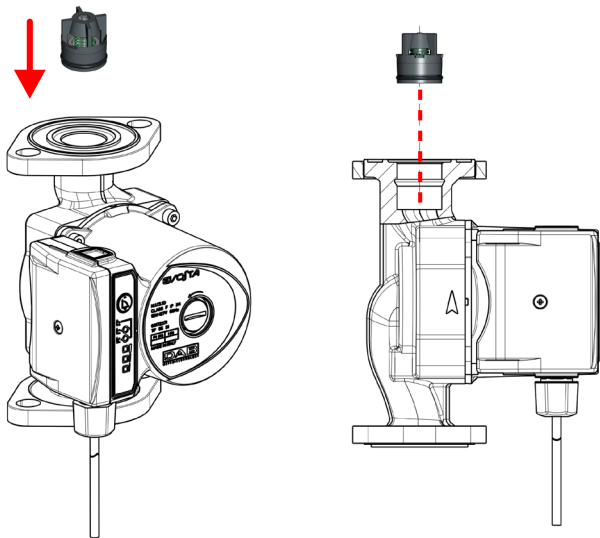

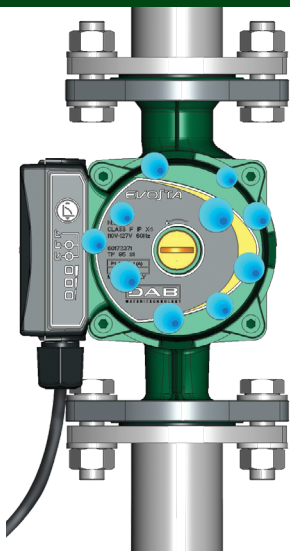

Fixed curve - Curva fissa - Courbe fixe -
Feste Kennlinien Curva fija - Fast kurva

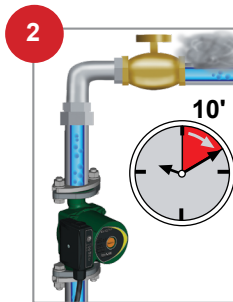

US • For quick bleeding, set the pump  to speed 3 for 10 minutes. On completion, see pages: 20-21.

FR • Pour une purge rapide, régler la pompe  à la vitesse 3 pendant 10 minutes. À la fin, voir pages: 20-21.

IT • Per un rapido sfiato imposta re la pompa  alla velocità 3 per 10'. Al termine vedi pagine:

DE • Zum Schnellentlüften die Pumpe  10 Min. lang auf Geschwindigkeit 3 stellen. Am Ende siehe Seite: 20-21.

NL • Om snel te ontlichten, de pomp  op snelheid 3 instellen. Na afloop zie pagina's: 20-21.

ES • Para una purga rápida configure la bomba  en la velocidad 3 durante 10'. Al concluir véanse las páginas: 20-21.

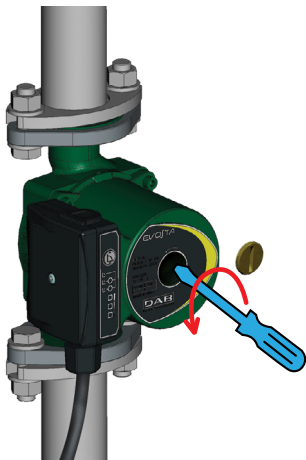

- US • The circulator does not require any kind of maintenance. At the start of the winter season, ensure that the motor shaft is not blocked.
- FR • Le circulateur ne demande aucune maintenance. Au début de la saison hivernale s'assurer que l'arbre moteur n'est pas bloqué.
- IT • Il circolatore non richiede alcun tipo di manutenzione. All'inizio della stagione invernale assicurarsi che l'albero motore non sia bloccato.
- DE • Die Umlaufpumpe ist vollkommen wartungsfrei. Zu Beginn des Winters sicherstellen, dass die Motorwelle nicht blockiert ist.
- NL • De circulatiepomp behoeft geen enkele vorm van onderhoud. Aan het begin van het winterseizoen dient u zich ervan te verzekeren dat de motoras niet geblokkeerd is.
- ES • El circulador no requiere ningún tipo de mantenimiento. Al comenzar la temporada invernal, comprobar que el eje del motor no esté bloqueado.



Underfloor heating
Riscaldamento a pavimento
Chauffage au sol
Fußbodenheizung

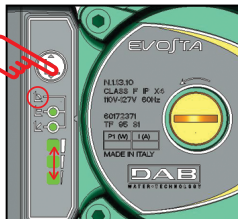

Use fixed curve or proportional pressure.
Usare curva fissa o pressione proporzionale.
Utiliser une courbe fixe ou pression proportionnelle.
Feste Kennlinien verwenden oder Proportionalen Druck.
Usar curva fija o presión proporcional.
Använd fast kurva eller proportionellt tryck.



Radiators
Radiatore
Radiateurs
Kühler
Radiadores
Radiatorer
Radiatortit

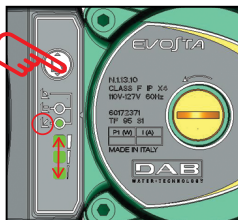

Use proportional pressure.
Usare pressione proporzionale.
Utiliser une pression proportionnelle.
Proportionalen Druck verwenden.
Usar presión proporcional.
Använd proportionellt tryck.



Speed
 Velocità
 Vitesse
 Geschwindigkeit
 Velocidad
 Hastighet



Led with a steady light
 Led con luce fissa
 Led allumée fixe
 Led-Dauerlicht
 Luz fija led
 Led fast sken

FIXED CURVE
 CURVA FISSA
 COURBE FIXE
 FESTE KENNLINIEN
 CURVA FIJA
 FAST KURVA

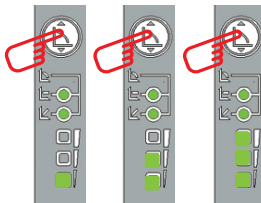

CS1

CS2

CS3

CONSTANT PRESSURE
 PRESSIONE COSTANTE
 PRESSION CONSTANTE
 KONSTANTEN DRUCK
 PRESIÓN CONSTANTE
 JÄMNT TRYCK

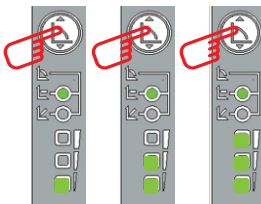

PC1

PC2

PC3

PROPORTIONAL DIFFERENTIAL PRESSURE
 PRESSIONE DIFFERENZIALE PROPORZIONALE
 PRESSION DIFFÉRENTIELLE PROPORTIONNELLE
 PROPORTIONAL DIFFERENZDRUCK
 PRESIÓN DIFERENCIAL PROPORCIONAL
 PROPORTIONELLT DIFFERENTIALTRYCK

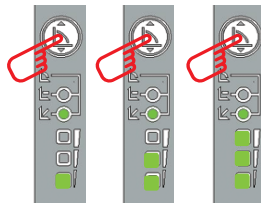

PP1

PP2

PP3

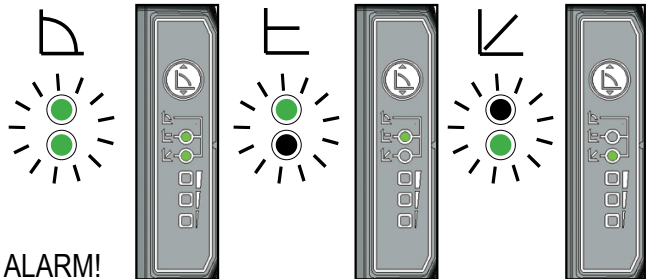

LEGEND ALARMS PAGE 24 - LEGENDA ALLARMI PAG. 24 - LÉGENDE DE LA PAGE DES ALARMES 24 -
 LEGENDE DER SEITE DER ALARME 24 - LEYENDA DE LA PÁGINA DE ALARMAS 24 - BESKRIVNING AV LARM PÅ
 SID. 24

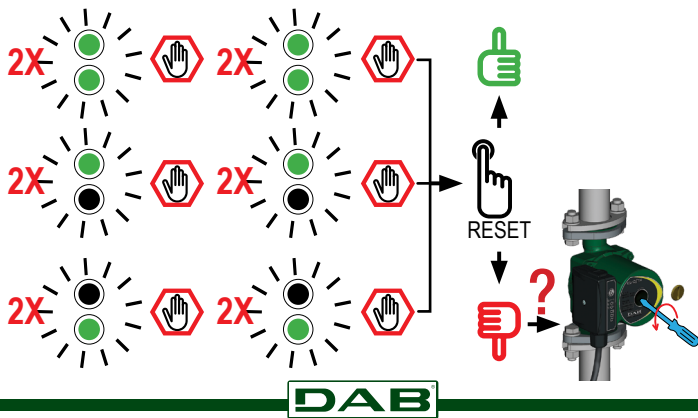

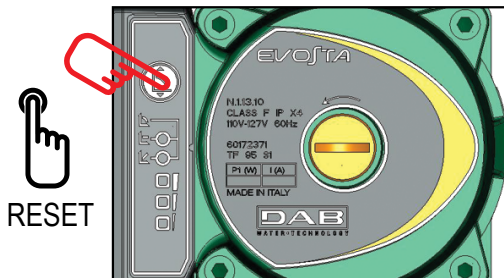

LEGEND ALARMS PAGE 24 - LEGENDA ALLARMI PAG. 24 - LÉGENDE DE LA PAGE DES ALARMES 24 -
 LEGENDE DER SEITE DER ALARME 24 - LEYENDA DE LA PÁGINA DE ALARMAS 24 - BESKRIVNING AV LARM
 PÅ SID. 24 -

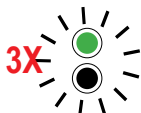
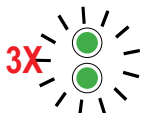

DAB

Call assistance.
 Richiedere assistenza.
 Demander une intervention
 Kundendienst anfordern
 Solicitar asistencia
 Kontakta en serviceverkstad.
 Tee huoltopyyntö

KEY - LEGENDA - LÉGENDE - ZEICHENERKLÄRUNG - LEGENDA - LEYENDA

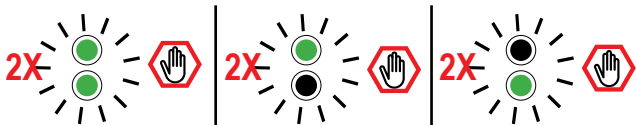

- US 2 Flashes: circulator blocked/loss of control on phase
 FR 2 Clignotements: circulateur bloqué/perte de contrôle sur la phase
 IT 2 Lampeggi: circolatore bloccato/perdita di controllo sulla fase
 DE 2 Blinksignale: Umwälzpumpe blockiert / Kontrollverlust auf Phase
 NL 2 Maal knipperen: circulatiepomp geblokkeerd/ verlies van controle over de fase
 ES 2 Destellos: circulador bloqueado / pérdida de control en la fase

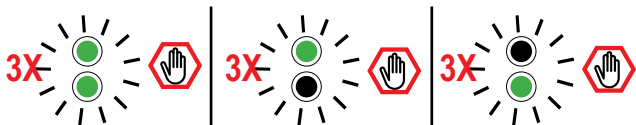

- US Problems on microprocessor or internal short circuit
 FR Problèmes au microprocesseur ou de court-circuit interne
 IT Problemi al microprocessore o di cortocircuito interno
 DE Probleme am Mikroprozessor oder interner Kurzschluss
 NL Problemen met de microprocessor of interne kortsluiting
 ES Problemas en el microprocesador o de cortocircuito interior

KEY - LEGENDA - LÉGENDE - ZEICHENERKLÄRUNG - LEGENDA - LEYENDA



US Go to page
 FR Aller à la page
 IT Vai alla pagina
 DE Gehe zu Seite
 NL Ga naar pagina
 ES Ir a la página



US Press RESET
 FR Presser la touche RESET
 IT Premi il tasto RESET
 DE RESET-Taste drücken
 NL Druk op de toets RESET
 ES Pulse el botón RESET



OK



DAB

US If the pump does not work, contact DAB Pumps
 FR Si la pompe ne fonctionne pas, contacter DAB Pumps
 IT Se la pompa non funziona contattare DAB Pumps
 DE Wenn die Pumpe nicht funktioniert, DAB PUMPS kontaktieren
 NL Als de pomp niet werkt, contact opnemen met DAB Pumps
 ES Si la bomba no funciona contacte con DAB Pumps

TROUBLESHOOTING - RISOLUZIONE PROBLEMI - RÉOLUTION DES PROBLÈMES - FEHLERBEHEBUNG - RESOLUCIÓN DE PROBLEMAS - FELSÖKNING - VIANETSINTÄ - RJEŠAVANJE PROBLEMA - ΑΠΟΚΑΤΑΣΤΑΣΗ ΑΝΩΜΑΛΙΩΝ - ROZWIĄZANIE PROBLEMÓW - ВЪЗМОЖНИ ПРОБЛЕМИ

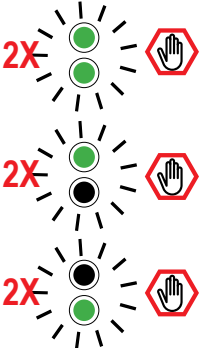
	<p>US - 2 Flashes: circulator blocked/loss of control on phase FR - 2 Clignotements: circulateur bloqué/perte de contrôle sur la phase IT - 2 Lampeggi: circolatore bloccato/perdita di controllo sulla fase DE - 2 Blinksignale: Umwälzpumpe blockiert / Kontrollverlust auf Phase ES - 2 Destellos: circulador bloqueado / pérdida de control en la fase SE - Två blinkningar: Blockerad cirkulationspump/förlorad faskontroll FI - 2 vilkutusta: kiertopumppu jumissa / vaiheen hallinnanmenetyks HR - 2 Treptaja: pumpa za cirkuliranje blokirana/gubitak kontrole na fazi GR - 2 Λάμψεις: εμπλοκή κυκλοφορητή / απώλεια ελέγχου στη φάση PL - 2 Mignięcia: wirnik zablokowany / zanik fazy BG - 2 Мигания: блокиран циркулатор или загуба на контрола на фазата</p>
<p>US - The circulator will automatically reboot following this fault. If unsuccessful pump will alarm and manual reboot will be required via the set up operation button or manually release the pump with a screwdriver.</p>	
<p>FR - La pompe tente un redémarrage en utilisant des algorithmes pour parvenir au déblocage automatique. Si la tentative échoue, une alarme est signalée. Dans ce cas, le démarrage doit être effectué manuellement par l'utilisateur en appuyant sur le bouton on/off ou en débloquent manuellement la pompe à l'aide d'un tournevis.</p>	
<p>IT - La pompa tenta un riavvio utilizzando algoritmi per eseguire lo sblocco automatico. Se il tentativo non ha esito positivo, viene segnalato un allarme. In tal caso, è necessario che il riavvio sia eseguito manualmente dall'utente premendo il pulsante on/off oppure sbloccare manualmente</p>	
<p>DE - Die Pumpe unternimmt einen Wiederanlaufversuch unter Verwendung von Algorithmen, um die automatische Freigabe zu erreichen. Wenn der Versuch misslingt, erfolgt eine Alarmmeldung. In diesem Fall muss der Wiederanlauf benutzerseitig von Hand durch Drücken der On/Off-Taste durchgeführt werden oder die Pumpe manuell mit Hilfe eines Schraubendrehers befreit werden.</p>	

ES - La bomba intenta ponerse en marcha nuevamente utilizando algoritmos para conseguir el desbloqueo automático. De no lograrlo, interviene una alarma. En este caso el usuario deberá rearmar la bomba manualmente presionando el pulsador on/off oppure sbloccare manualmente con un cacciavite

SE - Pumpen försöker att avhjälpa blockeringen automatiskt genom att göra en omstart med hjälp av algoritmer. Om försöket misslyckas utlöses ett larm. I det fallet måste användaren utföra omstarten manuellt genom att trycka på knappen on/off eller lossa pumpen manuellt med en skruvmejsel.

FI - Pumppu yrittää uudelleenkäynnistystä algoritmien avulla automaattisen lukituksen avauksen suorittamiseksi. Jos yritys ei onnistu, syntyy hälytys. Kyseisessä tapauksessa käyttäjän on suoritettava uudelleenkäynnistys manuaalisesti, on/off-painiketta painamalla tai vapauttamalla pumppu manuaalisesti ruuvimeisselin käyttämällä.

HR - Pumpa pokušava ponovno pokretanje koristeći algoritme za automatsko deblokiranje. Ako pokušaj ne uspije, isto se označava uzbunom. U tom slučaju, ponovno pokretanje mora ručno izvršiti korisnik pritiskom na tipku on/off ili ručno deblokirati.

GR - Η αντλία επιχειρεί μια επανεκκίνηση χρησιμοποιώντας αλγορίθμους για την αυτόματη αποκατάσταση ενός μπλοκαρίσματος. Αν αστοχήσει αυτή η διαδικασία τότε επισημαίνεται συναγερμός. Στην περίπτωση αυτή η επανεκκίνηση πρέπει να γίνει χειροκίνητα από το χρήστη, πατώντας το πλήκτρο on/off ή με χειροκίνητη αποκατάσταση του μπλοκαρίσματος

PL - Pompa obiegowa automatycznie się zresetuje. Jeżeli to nie nastąpi – pompa wyświetli alarm i wtedy wymagany będzie rozruch manualny poprzez wciśnięcie przycisku uruchamiającego lub poprzez uruchomienie wirnika za pomocą śrubokrętu w przypadku blokady.

BG - Циркулатора автоматично ще се рестартира. Ако има недостатъчно нагнетяване, ще алармира, и ще се наложи ръчно рестартиране.

US DISPOSAL

this product or any part of it must be disposed of correctly:

1. Use public or private local systems for waste collection
2. If that is not possible, contact Dab Pumps or the nearest authorised service workshop

FR MISE AU REBUT

La mise au rebut de ce produit ou d'une de ses parties doit être effectuée de manière adéquate:

1. Utiliser les systèmes locaux, publics ou privés, de collecte des déchets
2. Si cela n'est pas possible, contacter Dab Pumps ou le centre de service-après-vente agréé le plus proche.

IT SMALTIMENTO

IT lo smaltimento di questo prodotto o di parte di esso deve essere effettuata in modo consono:

1. Usare i sistemi locali, pubblico privati, di raccolta dei rifiuti
2. Nel caso in cui non fosse possibile, contattare Dab Pumps o l'officina di assistenza autorizzata più vicina

DE ENTSORGUNG

Dieses Produkt oder Teile desselben müssen vorschriftsmäßig entsorgt werden.

1. Die lokalen öffentlichen oder privaten Sammelstellen nutzen.
2. Wenn dies nicht möglich sein sollte, wenden Sie sich an die Firma Dab Pumps oder die nächstgelegene Vertragswerkstatt.

NL INZAMELING

De inzameling van dit product, of van een deel van dit product, moet als volgt uitgevoerd worden:

1. Maak gebruik van plaatselijke, openbare en/of private diensten voor de gescheiden afvalinzameling
2. Indien dit niet mogelijk zou zijn, moet Dab Pumps of een erkende assistentiedienst gecontacteerd worden

ES ELIMINACIÓN

El producto o sus partes deberán ser eliminados de manera adecuada y para ello:

1. Usar sistemas de eliminación locales, públicos o privados, de recogida de residuos
2. De no ser posible, contactar con Dab Pumps o el taller de asistencia autorizado más cercano

SE KASSERING

Kasseringen av apparaten eller delar av den ska utföras på ett passende sätt:

1. Använd lokala, offentliga eller privata avfallsinsamlingsystem.



